

WIDOKI SŁUPKA 01

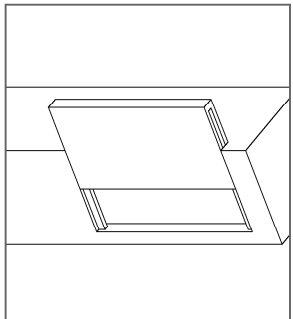

PROPONOWANY SPOSÓB MOCOWANIA ELEMENTU INFORMACYJNEGO Z LAMINATU HPL

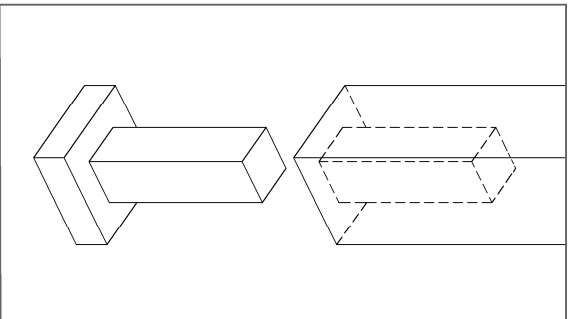

PROPONOWANY SPOSÓB MOCOWANIA PODSTAWY

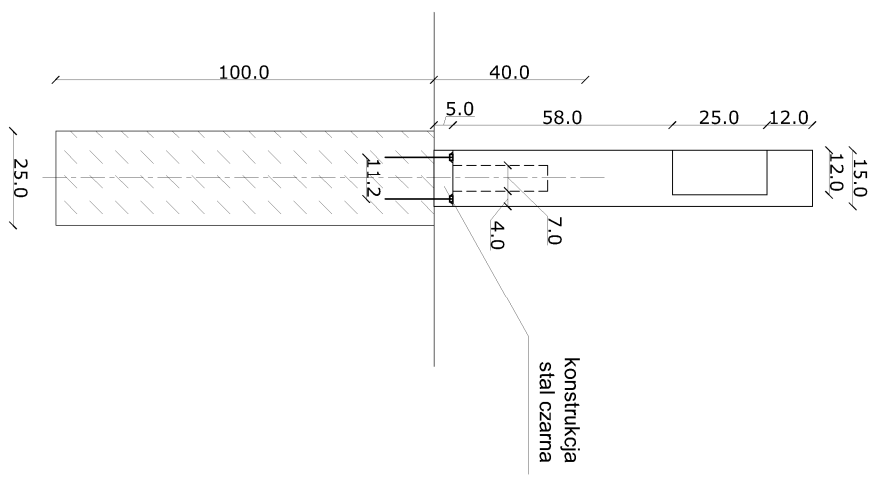

SŁUPEK INFORMACYJNY 01

MATERIAŁY:

- konstrukcja - stal ocynkowana malowana na kolor czarny RAL 9004
- słupek - drewno modrzewiowe zabezpieczone wysokiej klasy impregnatem oraz nawierzchniowo przyjaznym środkiem do lakieru wodnym - półmatowym
- element wkładany - lamirat HPL - czarny

|            |       |      |        |
|------------|-------|------|--------|
| 3          | ....  | .... |        |
| 2          | ....  | .... |        |
| 1          | ....  | .... |        |
| Nr rewizji | Treść | Data | Podpis |

Faza: Projekt wykonawczy

Nazwa inwestycji:  
Zagłębiowski Park Linearny - rewitalizacja obszaru funkcjonalnego doliny rzek Przemszy i Bynicy - Miasto Będzin - Brzozowica. Zagospodarowanie terenu nad rzeką Czarną Przemszą, polegające na budowie ścieżek, urządzeń sportowych oraz oświetlenia.

Nr projektu:  
244845-00

Lokalizacja:  
Będzin, działki nr. 34, 35, 61/2, 137/1, 137/2, 139/1, nr obręb. 240101\_1.0001

Investor:  
Miasto Będzin  
42-50 Będzin, ul. 11 Listopada 20

Generalny Projektant:  
Ove Arup & Partners International Ltd. Sp. z o.o.

Oddział w Polsce

ul. Inflancka 4, 00-189 Warszawa  
tel. (+48) 22 455 45 54, fax (+48) 22 455 45 5 5  
Biuro Kraków:  
ul. Przybyszewskiego 56, 30-128 Kraków  
tel. (+48) 12 292 22 30, fax (+48) 12 376 82 04

Architekt:  
**BOOM** Piotr Szydłowski Jakub Sztelfo s.c.  
Al. Armii Krajowej 220/113, 43-316 Bieleśko-Biała  
tel. (+48) 502 513 587

|   |   |         |
|---|---|---------|
| Projektant:<br>mgr inż. arch. Stanisław Nestrypkę | Nr uprawnień:<br>upr. proj. 76276UW<br>specjalność architektoniczna | Podpis: |
| Opracował:<br>mgr inż. Jakub Mojżeszek            |   | Podpis: |

|   |   |         |
|---|---|---------|
| Sprawdzający:<br>mgr inż. arch. Joanna Dyka-Ulewicz | Nr uprawnień:<br>upr. proj. 32/09/SŁOKK<br>specjalność architektoniczna | Podpis: |
|---|---|---------|

|                         |               |
|-------------------------|---------------|
| Branża:<br>Architektura | Arkusz:<br>A3 |
|-------------------------|---------------|

|   |                     |
|---|---------------------|
| Tytuł rysunku:<br>MAŁA ARCHITEKTURA - SŁUPEK INFORMACYJNY | Skala:<br>1:20      |
| Nr rysunku:<br>ZPL-BEB-PW-AD-31-00                        | Data:<br>17.06.2016 |

|                                    |                |
|------------------------------------|----------------|
| Nr rysunku:<br>ZPL-BEB-PW-AD-31-00 | Rewizja:<br>00 |
|------------------------------------|----------------|